



Agenzia per l'Italia Digitale
Presidenza del Consiglio dei Ministri

Carta Nazionale dei Servizi CNS

File System

CRONOLOGIA DELLE VERSIONI

Num. versione	Sintesi delle variazioni
01	Prima emissione 28 Gennaio 2005
02	Seconda emissione 25 febbraio 2005
03	Terza emissione 11 marzo 2005
04	Quarta emissione 1 aprile 2005
05	Quinta emissione 4 aprile 2005
06	Sesta emissione 25 maggio 2005
07	Settima emissione 30 settembre 2005
08	Ottava emissione 21 novembre 2005
09	Nona emissione 16 dicembre 2013

SOSTITUISCE/MODIFICA

Eliminati limiti divulgativi del documento
Utilizzo componente firma digitale attraverso applet Java

LIMITI DI UTILIZZO DEL DOCUMENTO

INDICE DEI CONTENUTI

1	SCOPO DEL DOCUMENTO	4
2	IL FILE SYSTEM	5
2.1	Organizzazione del File System	6
2.2	Specifiche della struttura del File System	7
2.3	Condizioni di accesso a DF ed EF	9
2.4	Condizioni di utilizzo BSO	11
3	ANSWER TO RESET	15
3.1	ATR relativo alle Carte cittadino emesse	15
4	CONTENUTO DELLA CNS	16
4.1	DF Netlink	16
4.2	ID_Carta	16
4.3	ALTRI EF	17
4.4	CERTIFICATO DI AUTENTICAZIONE	18
5	LA TECNOLOGIA JAVA E LA FIRMA DIGITALE	19

1 SCOPO DEL DOCUMENTO

Questo documento contiene le specifiche del File System da adottare per la realizzazione di una Carta Nazionale dei servizi ai sensi del decreto 9 dicembre 2004 “Regole tecniche e di sicurezza relative alle tecnologie e ai materiali utilizzati per la produzione della Carta Nazionale dei Servizi” ed in particolare ne definisce:

- L’organizzazione, specificando i vari elementi che lo compongono e le relazioni gerarchiche che tra essi intercorrono;
- La struttura, definendo gli identificativi dei file e degli oggetti di sicurezza;
- Le condizioni di accesso;
- Le condizioni di utilizzo del Security Messaging.

2 IL FILE SYSTEM

Nei paragrafi successivi è fornita l'organizzazione del File System della carta CNS e sono specificati gli identificativi dei singoli "file" (DF ed EF) e degli oggetti di sicurezza (BSO). Inoltre sono fornite le condizioni di accesso e di utilizzo per la smart card.

2.1 Organizzazione del File System

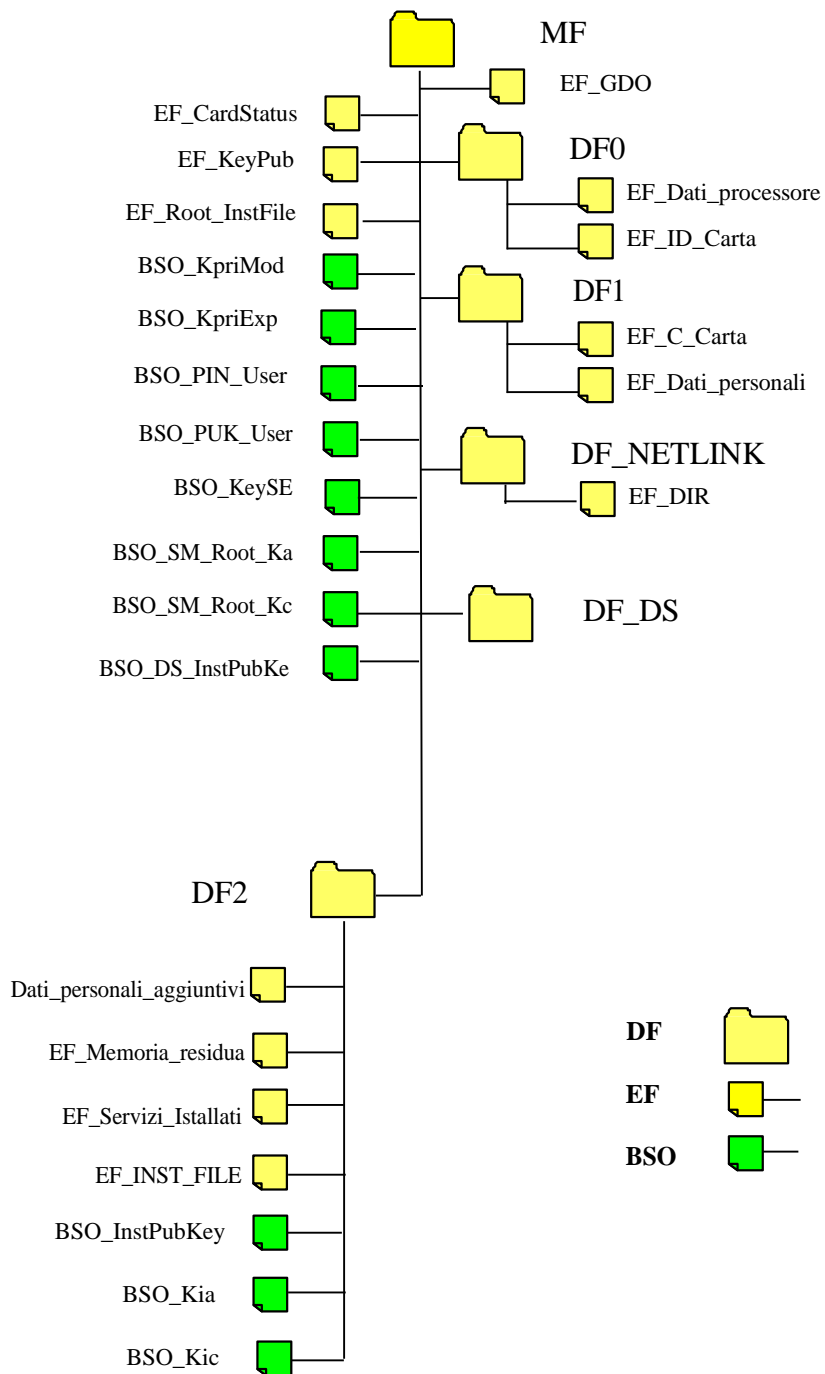

2.2 Specifiche della struttura del File System

EF.GDO		Netlink description file	2F02	EF_T	105
BSO_KpriMod		Authentication Private Key Modulus	2001	BSO_RSA_PRI	RSA_PURE(0Ch)
BSO_KpriExp		Authentication Private Key Exponent	2101	BSO_RSA_PRI	RSA_PURE(0Ch)
BSO_PIN_USR		User PIN	10	BSO_PIN	
BSO_PUK_USR		Unblocks the User PIN	11	BSO_PIN	
BSO_KeySE		Security Environment Key	0003	BSO_SE	
EF_KeyPub		Authentication Public Key	3F01	EF_TLV	
BSO_SM_Root_Ka		SM Authentication Key for DS installation	0004	BSO_SM	3DES-24 auth
BSO_SM_Root_Kc		SM Confidentiality Key for DS installation	0005	BSO_SM	3DES-24 cypher
EF_Root_InstFile		RootKIC RootKIA cyphered with DS_Inst_CypherPub	0405	EF_T	
EF_CardStatus		Maintains the card status – filled with 00h	3F02	EF_T	
BSO_DS.InstPubKeyMod		Authentication key to install the DS service	0003	BSO_RSA_PUB	
BSO_DS.InstPubKeyExp		Authentication key to install the DS service	0103	BSO_RSA_PUB	
EF.Dati_processore		Chip Data	1002	EF_T	54
EF.ID_Carta		Card Serial Number	1003	EF_T	16
EF.C_Carta		Cardholder Certificate	1101	EF_T	2.048
EF.Dati_personali		Cardholder data	1102	EF_T	400
EF.DIR		Netlink Dir File	2F00	EF_T	22
EF.NETLINK		Netlink pointers	D002	EF_T	65
EF.NETKITA		National pointers	D004	EF_T	30
EF.NKCF		Card free data	D003	EF_T	64
EF.NKAF		Administrative free data	D101	EF_T	700
BSO_NKAF_KEY_W		Authentication key	04	BSO_Auth	3DES 16
EF.NKEF		Emergency free data	D201	EF_T	2.000
BSO_NKEF_KEY_W		Authentication key	04	BSO_Auth	3DES 16
EF.NKAP		Administrative protected data	D301	EF_T	1.200
BSO_NKAP_KEY_W		Authentication key	04	BSO_Auth	3DES 16
BSO_NKAP_KEY_R		Authentication key	02	BSO_Auth	3DES 16
BSO_Test_NKAP_R		NKAP_KEY_R or PIN	06	BSO_Auth	
EF.NKEP		Emergency protected data	D401	EF_T	2.000
BSO_Test_NKEP_R		NKEP_KEY_R or PIN	06	BSO_Auth	
BSO_Test_NKEP_W		NKEP_KEY_W and PIN	05	BSO_Auth	
BSO_NKEP_KEY_W		Authentication key	04	BSO_Auth	3DES 16
BSO_NKEP_KEY_R		Authentication key	02	BSO_Auth	3DES 16
EF.NKPP		Pointers protected data	D501	EF_T	100
BSO_NKPP_KEY_W		Authentication key	04	BSO_Auth	3DES 16
BSO_NKPP_KEY_R		Authentication key	02	BSO_Auth	3DES 16
BSO_Test_NKPP_R		NKPP_KEY_R or PIN	06	BSO_Auth	

DF2	MF	Additional Services	1200	DF		
EF.Dati_personali_aggiuntivi		filled with 00h	1201	EF_T		100
EF.Memoria_residua		Value= 4800h (18kb) SPAZIO LIBERO TOTALE	1202	EF_T		2
EF.Servizi_installati		filled with 00h	1203	EF_T		160
EF.INST FILE		KIC KIA ciphered with InstCypherPub	4142	EF_T		128
BSO_InstPubKeyMod		Authentication key to load additional services	0003	BSO_RSA_PUB		128
BSO_InstPubKeyExp		Authentication key to load additional services	0103	BSO_RSA_PUB		3
BSO_Kia		SM Authentication Key for additional services	01	BSO_SM	3DES-24 auth	24
BSO_Kic		SM Confidentiality Key for additional services	02	BSO_SM	3DES-24 cypher	24

2.3 Condizioni di accesso a DF ed EF

File/Object Name	Access Conditions: DF						Access Conditions: EF					
	Update	Append	Deactivate	Activate	Admin	Create	Read	Update	Append	Deactivate	Activate	Admin
MF	nev	nev	nev	nev	nev	Nev						
EF_GDO							alw	nev	nev	nev	nev	nev
BSO_KpriMod												
BSO_KpriExp												
BSO_PIN_USR												
BSO_PUK_USR												
BSO_KeySE												
EF_KeyPub							alw	nev	nev	nev	nev	nev
BSO_SM_Root_Ka												
BSO_SM_Root_Kc												
EF_Root_InstFile							alw	alw	nev	nev	nev	nev
EF_CardStatus							alw	PIN_USR	nev	nev	nev	nev
BSO_DS.InstPubKeyMod												
BSO_DS.InstPubKeyExp												
DF0	nev	nev	nev	nev	Nev	Nev						
EF.Dati_processori							alw	nev	nev	nev	nev	nev
EF.ID_Carta							alw	nev	nev	nev	nev	nev
DF1	nev	nev	nev	nev	Nev	Nev						
EF.C_Carta							alw	nev	nev	nev	nev	nev
EF.Dati_personali							alw	nev	nev	nev	nev	nev
DF.NETLINK A000000073	nev	Nev	nev	nev	Nev	Nev						
EF.DIR							alw	nev	nev	nev	nev	nev
EF.NETLINK							alw	nev	nev	nev	nev	nev
EF.NETKITA							alw	nev	nev	nev	nev	nev
EF.NKCF							alw	nev	nev	nev	nev	nev
DF.NKAF	nev	nev	nev	nev	nev	nev						
EF.NKAF							alw	NKAF_KEY_W	nev	nev	nev	nev
BSO_NKAF_KEY_W												
DF.NKEF	nev	nev	nev	nev	nev	nev						
EF.NKEF							alw	NKEF_KEY_W	nev	nev	nev	nev
BSO_NKEF_KEY_W												
DF.NKAP	nev	nev	nev	nev	nev	nev						
EF.NKAP							Test_NKAP_R	NKAP_KEY_W	nev	nev	nev	nev
BSO_NKAP_KEY_W												
BSO_NKAP_KEY_R												
BSO_Test_NKAP_R												
DF.NKEP	nev	nev	nev	nev	nev	nev						
EF.NKEP							Test_NKEP_R	Test_NKEP_W	nev	nev	nev	nev
BSO_Test_NKEP_R												
BSO_Test_NKEP_W												
BSO_NKEP_KEY_W												
BSO_NKEP_KEY_R												
DF.NKPP	nev	nev	nev	nev	nev	nev						
EF.NKPP							Test_NKPP_R	NKPP_KEY_W	nev	nev	nev	nev
BSO_NKPP_KEY_W												

BSO_NKPP_KEY_R												
BSO_Test_NKPP_R												
DF_DS	DSInstPub Key	DSInstPub Key	nev	nev	DSInstPub Key	DSInstPub Key						
DF2	alw	alw	nev	nev	alw	InstPubKey						
EF.Dati_personali_aggiuntivi							alw	nev	nev	nev	nev	nev
EF.Memoria_residua							alw	alw	nev	nev	nev	nev
EF.Servizi_istallati							alw	alw	nev	nev	nev	nev
EF.INST FILE							alw	alw	nev	nev	nev	nev
BSO_InstPubKeyMod												
BSO_InstPubKeyExp												
BSO_Kia												
BSO_Kic												

2.4 Condizioni di utilizzo BSO

	Access Conditions: BSO			
File/Object Name	Use	Change	Unblock	GenKeyPair
MF				
EF.GDO				
BSO_KpriMod	PIN_USR	nev	nev	nev
BSO_KpriExp	PIN_USR	nev	nev	nev
BSO_PIN_USR	alw	PIN_USR	PUK_USR	nev
BSO_PUK_USR	alw	nev	nev	nev
BSO_KeySE	alw	alw	nev	nev
EF_KeyPub				
BSO_SM_Root_Ka	alw	alw	nev	nev
BSO_SM_Root_Kc	alw	alw	nev	nev
EF_Root_InstFile				
EF_CardStatus				
BSO_DS.InstPubKeyMod	alw	nev	nev	nev
BSO_DS.InstPubKeyExp	alw	nev	nev	nev
DF0				
EF.Dati_processore				
EF.ID_Carta				
DF1				
EF.C_Carta				
EF.Dati_personali				
DF.NETLINK A000000073				
EF.DIR				
EF.NETLINK				
EF.NETKITA				
EF.NKCF				
DF.NKAF				
EF.NKAF				
BSO_NKAF_KEY_W	alw	nev	nev	nev
DF.NKEF				
EF.NKEF				
BSO_NKEF_KEY_W	alw	nev	nev	nev
DF.NKAP				
EF.NKAP				
BSO_NKAP_KEY_W	alw	nev	nev	nev
BSO_NKAP_KEY_R	alw	nev	nev	nev
BSO_Test_NKAP_R	alw	nev	nev	nev
DF.NKEP				
EF.NKEP				
BSO_Test_NKEP_R	alw	nev	nev	nev
BSO_Test_NKEP_W	alw	nev	nev	nev

BSO_NKEP_KEY_W	alw	nev	nev	nev
BSO_NKEP_KEY_R	alw	nev	nev	nev
<i>DF.NKPP</i>				
EF.NKPP				
BSO_NKPP_KEY_W	alw	nev	nev	nev
BSO_NKPP_KEY_R	alw	nev	nev	nev
BSO_Test_NKPP_R	alw	nev	nev	nev
<i>DF_DS</i>				
<i>DF2</i>				
EF.Dati_personali_aggiuntivi				
EF.Memoria_residua				
EF.Servizi_istallati				
EF.INST FILE				
BSO_InstPubKeyMod	alw	nev	nev	nev
BSO_InstPubKeyExp	alw	nev	nev	nev
BSO_Kia	alw	alw	nev	nev
BSO_Kic	alw	alw	nev	nev

2.5 Secure Messaging

	SM Conditions: DF			SM Conditions: EF				SM Conditions: BSO			
	blank means no SM			blank means no SM				blank means no SM			
File/Object Name	Upd/Append	Admin	Create	Read OUT	Update	Append	Admin	Read IN	Use IN	Change	Unblock
MF	nev	nev	nev								
EF.GDO											
BSO_KpriMod											
BSO_KpriExp											
BSO_PIN_USR											
BSO_PUK_USR											
BSO_KeySE											
EF_KeyPub											
BSO_SM_Root_Ka										SIG:SM_Root_Ka ENC:SM_Root_Kc	
BSO_SM_Root_Kc										SIG:SM_Root_Ka ENC:SM_Root_Kc	
EF_Root_InstFile					SIG:SM_Root_Ka ENC:SM_Root_Kc						
EF_CardStatus											
BSO_DS.InstPubKeyMod											
BSO_DS.InstPubKeyExp											
DF0											
EF.Dati_processore											
EF.ID_Carta											
DF1											
EF.C_Carta											
EF.Dati_personali											
DF.NETLINK A000000073											
EF.DIR											
EF.NETLINK											
EF.NETKITA											
EF.NKCF											
DF.NKAF											
EF.NKAF											
BSO_NKAF_KEY_W											
DF.NKEF											
EF.NKEF											
BSO_NKEF_KEY_W											
DF.NKAP											
EF.NKAP											
BSO_NKAP_KEY_W											
BSO_NKAP_KEY_R											
BSO_Test_NKAP_R											
DF.NKEP											
EF.NKEP											
BSO_Test_NKEP_R											
BSO_Test_NKEP_W											

BSO_NKEP_KEY_W																				
BSO_NKEP_KEY_R																				
DF.NKPP																				
EF.NKPP																				
BSO_NKPP_KEY_W																				
BSO_NKPP_KEY_R																				
BSO_Test_NKPP_R																				
DF_DS	SIG: SM_Root_Kia ENC:SM_Root_Kic	SIG: SM_Root_Kia ENC:SM_Root_Kic	SIG: SM_Root_Kia ENC:SM_Root_Kic																	
DF2	SIG: SM_Kia ENC:SM_Kic	SIG: SM_Kia ENC:SM_Kic	SIG: SM_Kia ENC:SM_Kic																	
EF.Dati_personali_aggiuntivi																				
EF.Memoria_residua								SIG:SM_Kia ENC:SM_Kic												
EF.Servizi_istallati								SIG:SM_Kia ENC:SM_Kic												
EF.INST FILE								SIG:SM_Kia ENC:SM_Kic												
BSO_InstPubKeyMod																				
BSO_InstPubKeyExp																				
BSO_Kia																			SIG:SM_Kia ENC:SM_Kic	
BSO_Kic																			SIG:SM_Kia ENC:SM_Kic	

3 ANSWER TO RESET

Le informazioni seguenti sono dedotte, a titolo di esempio, dal Progetto SISS (Sistema Informativo Socio Sanitario) della Regione Lombardia.

Tali informazioni devono essere modificate in base al contesto specifico e in particolare al fornitore della maschera e del chip della smart card.

Qualora la pubblica amministrazione emittente si avvalga di due o più fornitori per la realizzazione della CNS, la risposta al reset è differenziata in funzione del produttore della maschera e del produttore del chip. Inoltre la CNS contiene informazioni sanitarie secondo le specifiche Netlink e quindi adotta le chiavi di gruppo del Ministero della Salute e la risposta al reset reca informazioni sul set di chiavi adottato per l'emissione della carta.

Di seguito, a titolo esemplificativo e non esaustivo, vengono riportati i due ATR relativi ai fornitori di CNS della Regione Lombardia.

Si ricorda che un ATR che non contiene il riferimento alla CNS deve causare un rifiuto funzionale da parte delle applicazioni che utilizzano la smart card.

3.1 ATR relativo alle Carte cittadino emesse

3B.xF.xx.x1.31.xx.xx

.00	HB – Historical bytes (15)
.6B	TPI
.xx	ICM – IC manufacturer (ISO)
.0y	ICT – Mask manufacturer (CNS)
.xxxx	OSV – Operating system version (2 bytes)
.01	DD1 – ATR coding version
.11	DD2 – Netlink card type
.01	DD3 – Certification tag
.43	DD4 – ‘C’
.4E	DD5 – ‘N’
.53	DD6 – ‘S’
.(valore ≥ 10)	DD7 – Application version
.3180	CPDO – Direct application selection
.xx	TCK – Check character

1	2	3	4	5	6	7	8	9	10	11	12	13	14	15	16	17	18	19	20	21	22	23	24	25	26
3B	FF	18	00	FF	C1	0A	31	FE	55	00	6B	05	08	C8	05	01	11	01	43	4E	53	10	31	80	0C
TS	T0	TA1	TB1	TC1	TD1	TC2	TD2	TA3	TB3	H1	H2	H3	H4	H5	H6	H7	H8	H9	H10	H11	H12	H13	H14	H15	TCK

ATR PDC MII Reale - Infineon/Siemens

1	2	3	4	5	6	7	8	9	10	11	12	13	14	15	16	17	18	19	20	21	22	23	24	25
3B	FF	18	00	FF	81	31	FE	55	00	6B	02	09	02	00	01	11	01	43	4E	53	11	31	80	8F
TS	T0	TA1	TB1	TC1	TD1	TD2	TA3	TB3	H1	H2	H3	H4	H5	H6	H7	H8	H9	H10	H11	H12	H13	H14	H15	TCK

ATR PDC MII Reale - ST/Incard

4 CONTENUTO DELLA CNS

4.1 DF Netlink

Il contenuto del DF relativo a Netlink e dei relativi EF, non evidenziato nel presente documento, è conforme alle specifiche elencate nel seguito:

- NK/4/FNS/T/3/1.1 Specifiche PDC
- NK/4/FNS/T/4/1.9 Dati PDC
- NK/4/FNS/T/21/1.11 Serial Number delle Carte Sanitarie e successive versioni

4.2 ID_Carta

Rappresentazione ASCII ed esadecimale del contenuto del File EF_ID_Carta, conforme alle raccomandazioni Netlink. A titolo esemplificativo e non esaustivo si riporta di seguito l'ID_Carta utilizzato nelle CNS emesse dalla Regione Lombardia nell'ambito del Progetto SISS.

<i>1</i>	<i>2</i>	<i>3</i>	<i>4</i>	<i>5</i>	<i>6</i>	<i>7</i>	<i>8</i>	<i>9</i>	<i>10</i>	<i>11</i>	<i>12</i>	<i>13</i>	<i>14</i>	<i>15</i>	<i>16</i>	<i>Byte</i>
6	0	3	0	x	x	x	x	x	x	x	x	x	x	0	x	ASCII
36	30	33	30	3x	3x	3x	3x	3x	3x	3x	3x	3x	3x	30	3x	HEX
Numero progressivo													CD1			

CD1: check digit dei precedenti 9 byte calcolato secondo la Luhn formula;

CD2: check digit dei precedenti 15 byte calcolato secondo la Luhn formula (per omogeneità con le raccomandazioni Netlink);

Byte1: identifica il tipo di carta (cittadino reale) e il livello di distribuzione (regionale);

Byte 2,3,4: 030 codice Regione Lombardia;

Byte 5: se la CNS è anche una Tessera Sanitaria Nazionale il valore di tale byte deve essere maggiore o uguale a 1.

4.3 ALTRI EF

EF.Dati_Personali – il file è conforme al Decreto 9 dicembre 2004 “Regole tecniche e di sicurezza relative alle tecnologie e ai materiali utilizzati per la produzione della carta nazionale dei servizi”.

Dettagli sulla struttura sono riportati nel documento del Centro Nazionale per l’informatica nella pubblica amministrazione “LINEE GUIDA PER L’EMISSIONE E L’UTILIZZO DELLA CARTA NAZIONALE DEI SERVIZI”.

EF.Dati_personali_aggiuntivi – l’intero contenuto è posto a ‘00’hex

EF.CardStatus – l’intero contenuto è posto a ‘00’hex

EF.ServiziInstallati – l’intero contenuto è posto a ‘00’hex

EF.INST FILE – contiene le chiavi utilizzate per installare i servizi aggiuntivi:
RSA_{InstPubKey}(KIC | KIA), con padding BT02.

EF.Memoria_residua – impostato con il valore della memoria rimanente

EF.Dati_processore – contiene dati di tracciabilità del chip a cura del produttore.

EF.ID_Carta – contiene il Serial Number della carta (16 caratteri ASCII).

4.4 CERTIFICATO DI AUTENTICAZIONE

Il certificato di autenticazione consiste nell'attestato elettronico che assicura l'autenticità delle informazioni necessarie per l'identificazione in rete del titolare della carta nazionale dei servizi.

Il formato del certificato di autenticazione è conforme allo standard ISO/9594-8 (X.509).

Il *Common name* nel certificato deve avere la seguente struttura:

codicefiscale/idcarta.hash(ef_dati_personali)

dove *idcarta* è il *Serial Number* (16 caratteri ASCII) della carta.

Per *hash(ef_dati_personali)* vanno considerati solo i caratteri utili (escludendo quindi la parte finale riempita a '00'hex), così come appaiono nel file.

5 LA TECNOLOGIA JAVA E LA FIRMA DIGITALE

Le specifiche della Carta Nazionale dei Servizi risalgono ad un periodo durante il quale la tecnologia Java non si era ancora affermata nelle smart card. Ciononostante, le “Linee guida CNS” emesse nel 2006, già prevedevano che le smartcard potessero utilizzare la tecnologia java, chiarendo che “*una CNS REALIZZATA CON TECNOLOGIA java card offre dunque “più gradi di libertà” alle Amministrazioni*”.

Il rispetto del cosiddetto set minimo di APDU¹ può essere fondamentale per la gestione e fruizione dei “servizi aggiuntivi”, eventualmente per le funzionalità di autenticazione in rete attraverso la CNS, non anche per la generazione della firma digitale. La firma digitale, infatti, è generata localmente, attraverso il middleware fornito con la carta (PKCS#11 e CSP).

L'utilizzo delle chiavi crittografiche, le modalità di accesso e protezione delle stesse, sono gestite dal middleware.

Anche con le Java card, per utilizzare dette funzionalità è utilizzato un apposito middleware (*PKCS#11 e CSP*), fornito dal produttore delle stesse. In questo caso le chiavi non si trovano all'interno di un file dedicato, ma all'interno di un applet dedicato a tale scopo.

In considerazione dell'evoluzione tecnologica delle smartcard basate su tecnologia Java, della possibilità di garantire l'assenza di conseguenze in termini di usabilità, nulla osta che si utilizzi un applet dedicato per la firma digitale alle seguenti condizioni:

1. L'applet deve essere dedicato alla firma digitale;
2. L'applet deve essere certificato quale dispositivo sicuro, *nell'ambiente che la ospita*, per la generazione della firma conforme all'allegato III della Direttiva 1999/93/EU;
3. L'applet deve quantomeno consentire attraverso il middleware la generazione delle chiavi crittografiche necessarie, la generazione di richieste di certificati PKCS#10, la generazione della firma digitale, il caricamento del certificato qualificato, la gestione del PIN, la visualizzazione dei certificati presenti, le funzionalità di blocco a fronte di un determinato numero di inserimenti errati del PIN;
3. Il middleware fornito, che deve essere liberamente e gratuitamente utilizzabile, deve consentire l'accesso e la fruibilità delle funzionalità di cui al punto precedente;
4. L'applet di firma deve essere istanziata tramite il processo di “Installation” effettuato in fase di pre-personalizzazione o personalizzazione e attivata tramite selezione da parte del middleware crittografico.
5. Qualora la componente CNS non sia nativa ma anch'essa realizzata tramite applet, questa deve possedere i privilegi di selezione e quindi essere automaticamente selezionata al reset.

Alle condizioni elencate, è quindi consentito utilizzare un applet dedicato ad ospitare le informazioni per la firma digitale in alternativa alla modalità classica che prescrive l'uso di un file dedicato (DF/DS) a tale scopo. La struttura del file system deve comunque rispettare quanto previsto al paragrafo 2.1, pertanto, il file DF_DS deve comunque essere presente, sebbene non ospiti le informazioni necessarie alla firma digitale.

L'applet java fornisce funzionalità e sicurezza necessarie per la firma digitale, il middleware deve rendere trasparente l'uso di tutte le funzioni necessarie per dotare la CNS della firma digitale e garantirne la fruibilità.

¹ Pubblicate con il documento CNS – Carta Nazionale dei Servizi Functional Specification

Inizializzazione della firma digitale

L'inizializzazione della firma digitale deve essere conforme a quanto attualmente realizzato dagli Enti emittitori delle CNS e pertanto devono essere previste le seguenti quantità generate durante il processo di emissione:

- “BSO_SM_Root_Ka e BSO_SM_Root_Kc” che condizionano almeno la generazione della coppia di chiavi di sottoscrizione; questi oggetti di sicurezza devono contenere chiavi 3DES diversificate con il numero seriale della CNS (Id_carta); possono essere contenuti nell'Applet di firma Digitale;
- EF_Root_InstFile che contiene le chiavi dei precedenti oggetti di sicurezza crittografate con la chiave pubblica dell'ente emittitore; questo file deve essere contenuto nella componente CNS a livello di root;
- BSO_DS_InstPubKeyMod e BSO_DS_InstPubKeyExp che contengono la chiave pubblica dell'Ente emittitore dedicata all'autenticazione esterna; questi oggetti di sicurezza possono essere contenuti nella componente CNS a livello di root, in questo caso non condiziona l'accesso a nessun componente dell'Applet di firma ma consente all'Ente emittitore accertarsi di interagire con una propria carta.